



## **BASES**

**ADQUISICIÓN NIVEL I Nº 007-2020-AGROBANCO**

**“ADQUISICIÓN E INSTALACIÓN DE SISTEMAS DE  
ALARMAS PARA LOS CEARS”**

**2020**

## **SECCIÓN GENERAL**

### **DISPOSICIONES COMUNES A TODOS LOS NIVELES DE CONTRATACIÓN**

**CAPÍTULO I****ETAPAS DE LOS PROCESOS DE SELECCIÓN****Base Legal**

- Ley N° 26702, Ley General del Sistema Financiero y del Sistema de Seguros y Orgánica de la Superintendencia de Banca y Seguros y AFP.
- Ley N° 27603, Ley de Creación del Banco Agropecuario
- Ley N° 29064, Ley de Relanzamiento del Banco Agropecuario
- Ley N° 29523, Ley de Mejora de la Competitividad de las Cajas Municipales de Ahorro y Crédito del Perú
- Ley N° 29596, Ley que viabiliza la ejecución del Programa de Re-estructuración de la deuda agraria (PREDA) y complementarias.
- Ley N° 30893, Ley que modifica diversos artículos de la Ley N° 29064, a efectos de fortalecer el Banco Agropecuario - AGROBANCO y establece facilidades para el pago de las deudas de sus prestatarios.
- Directiva de Gestión de las Empresas bajo el ámbito del Fondo Nacional de Financiamiento de la Actividad Empresarial del Estado (FONAFE)
- El Reglamento de Adquisiciones y Contrataciones de AGROBANCO, publicado en la página web de Agrobanco.
- Manual de Procedimientos de Adquisiciones y Contrataciones de AGROBANCO, publicado en la página web del Agrobanco.
- Política de Adquisiciones y Contrataciones de AGROBANCO, publicado en la página web de Agrobanco.

## a) De la Convocatoria del proceso de Adquisición

- El Departamento de Logística gestiona la convocatoria del proceso en base al calendario aprobado y realiza la invitación a un mínimo de tres (03) empresas, incluyendo las que participaron en el estudio de mercado.
- La convocatoria de todo proceso de selección se realizará a través de la página web conteniendo la aprobación del expediente, las Bases y la aprobación de las Bases; e invitación directa por correo electrónico a todos los potenciales proveedores de bienes, servicios y obras, adjuntando las Bases.
- Se publicará en la página web las bases del proceso a efecto que el público en general tenga acceso en forma gratuita. Igualmente se registrará el proceso en la web.<sup>1</sup>

<sup>1</sup> Ref: Título II: Portal de Transparencia, Art 5° del Texto Único Ordenado de la Ley N° 27806, Ley de Transparencia y Acceso a la Información Pública, aprobada por D.S. N° 043-2003-PCM

- Efectuada la convocatoria, las empresas deberán registrarse obligatoriamente y en forma gratuita, a fin de poder participar en el proceso, adjuntando copia del registro Nacional de Proveedores vigente emitido por la OSCE.
- Los tiempos mínimos para la presentación de las propuestas por parte de los proveedores, se encuentran detallado en el Reglamento de Adquisiciones y Contrataciones de AGROBANCO, tomando en consideración cada nivel de Contratación.

<b>NIVEL</b>	<b>N° de invitaciones</b>	<b>PLAZOS</b>
III Nivel	Mínimo 3.	Desde convocatoria hasta recepción de propuestas: Mínimo 12 días hábiles (*) Desde presentación de propuestas hasta Buena Pro: Mínimo 5 días hábiles. Desde Buena Pro hasta consentimiento: Mínimo 8 días hábiles. Desde consentimiento hasta suscripción del contrato: Mínimo 5 días hábiles.
II Nivel	Mínimo 3.	Desde convocatoria hasta recepción de propuestas: Mínimo 9 días hábiles. Desde presentación de propuestas hasta Buena Pro: Mínimo 2 días hábiles. Desde Buena Pro hasta consentimiento: Mínimo 2 días hábiles. Desde consentimiento hasta suscripción del contrato: Mínimo 5 días hábiles.
I Nivel	Mínimo 3.	Desde convocatoria hasta recepción de propuestas: Mínimo 2 días hábiles Desde presentación de propuestas hasta Buena Pro: Mínimo 2 días hábiles. Desde Buena Pro hasta consentimiento: Mínimo 2 días hábiles. Desde consentimiento hasta la emisión de la orden de compra, servicio o suscripción del contrato: Mínimo 2 días hábiles.

(\*) Para las contratación de bienes y servicios cuyos montos fuesen iguales o superiores a US\$ 250, 000 o las obras cuyos montos fuesen iguales o superiores a US\$ 7 407 000,00, adicionalmente serán de aplicación los TLC suscritos entre el Perú y otro país, por lo que el plazo entre la convocatoria y la presentación de propuestas no podrá ser menor a veintidós (22) días hábiles.

- El Comité de Adquisiciones podrá continuar con el proceso de adquisición y contrataciones aun cuando exista una única oferta válida, siempre que cumpla con todos los requisitos exigidos en las bases.
- Los procesos de nivel II y III preverán un plazo mínimo de 3 días hábiles posteriores a la convocatoria, para que los participantes formulen consultas y observaciones y un plazo máximo de 3 días hábiles para que el Comité emita las respuestas aclaratorias y otras acciones que se consideren de utilidad para obtener ofertas que cumplan con las condiciones indicadas. Estas fechas estarán incluidas en las bases.
- Mediante las consultas, para el caso de los niveles II y III, los participantes podrán solicitar la aclaración de cualquiera de los extremos de las bases o plantear solicitudes respecto a ellas. Mediante escrito debidamente fundamentado, los participantes podrán formular observaciones, las que deberán versar sobre el incumplimiento de lo señalado en las bases.

- El Comité de Adquisiciones absolverá las consultas y observaciones mediante un mismo pliego absolutorio, debidamente fundamentado, el que deberá contener la identificación de cada participante que les formuló las consultas presentadas y las respuestas a cada una de ellas.
- El pliego de absolución de consultas y observaciones se integrará a las bases, constituyendo las bases integradas las reglas definitivas del proceso de contratación y serán publicadas en la página WEB del Banco, junto con el Acta de Integración.
- El pliego absolutorio de consultas y observaciones también se considerará como parte integrante de la orden de compra, orden de servicio o contrato, según corresponda.

b) Recepción de Propuestas

- La recepción de las propuestas debe efectuarse de acuerdo con los plazos, oportunidades y medios indicados en las Bases y/o documentos complementarios o aclaratorios en la mesa de partes del Banco o lugar que se indique en las Bases. Para que una propuesta sea admitida deberá incluir la documentación de presentación obligatoria que se establezca en las Bases.
- Todos los documentos que contengan información referida a los requisitos para la admisión de propuestas y factores de evaluación se presentarán en idioma castellano o, en su defecto, acompañados de traducción efectuada por traductor público juramentado o traductor colegiado certificado, salvo el caso de la información técnica complementaria contenida en folletos, instructivos, catálogos o similares, que podrá ser presentada en el idioma original. El postor será responsable de la exactitud y veracidad de dichos documentos. La omisión de la presentación del documento o su traducción no es subsanable.
- El plazo mínimo entre la absolución de consultas y la presentación de propuestas es de 3 días hábiles.
- Cuando se exija la presentación de documentos que sean emitidos por autoridad pública en el extranjero, el postor podrá presentar copia simple de los mismos sin perjuicio de su ulterior presentación, la cual necesariamente deberá ser previa a la firma del contrato. Dichos documentos deberán estar debidamente legalizados por el Consulado respectivo y por el Ministerio de Relaciones Exteriores, en caso sea favorecido con la Buena Pro.
- El proceso de recepción de las propuestas debe considerar los medios, oportunidad y resguardos necesarios para mantener las condiciones de transparencia y equidad.
- Las propuestas se presentarán en dos sobres cerrados, uno conteniendo la propuesta técnica y el otro la propuestas económica.
- En los procesos de selección correspondientes al II y III nivel, la recepción de propuestas y otorgamiento de la buena pro se efectuará en acto público, en el caso del I nivel de contratación dichos actos serán privados.
- Las propuestas presentadas deberán cumplir con todo lo requerido en las Bases, adjuntado los documento que se hubiesen solicitado.

- Las propuestas económicas deberán incluir todos los tributos, seguros, transportes, inspecciones, pruebas y, de ser el caso, los costos laborales conforme a la legislación vigente, así como cualquier otro concepto que pueda tener incidencia sobre el costo del bien, servicio u obra a adquirir o contratar; excepto la de aquellos postores que gocen de exoneraciones legales. El monto de la propuesta económica y los subtotales que componen serán expresados con dos decimales.
- Los integrantes de un consorcio no podrán presentar propuestas individuales ni conformar más de un consorcio en un proceso de selección, o en un determinado artículo cuando se trate de procesos de selección según relación de artículos.
- Los representantes de cada una de las empresas que firman la promesa de consorcio deberán contar con facultades suficientes para suscribir este tipo de contratos, debidamente inscritas en Registros Públicos. La verificación de los poderes se realizará al momento de la evaluación del expediente técnico y, de advertirse que alguno de dichos representantes carece de dichos poderes, se procederá a su descalificación.
- Cuando se trate de un acto público de presentación de propuestas, éste se realizará con la presencia de un notario público. Se empezará a llamar a los participantes en el orden en que se registraron para participar en el proceso, para que entreguen sus propuestas. El Comité de Adquisiciones procederá a abrir los sobres que contienen la propuesta técnica de cada postor y comprobará que los documentos presentados por cada postor sean los solicitados por las Bases. De no ser así, devolverá la propuesta, teniéndola por no presentada. Si las Bases han previsto que la evaluación y calificación de las propuestas técnicas se realice en fecha posterior, el notario procederá a colocar los sobres cerrados que contienen las propuestas económicas dentro de uno o más sobres, los que serán debidamente sellados y firmados por él, conservándolos hasta la fecha en que el Comité de Adquisiciones, en acto público, comunique verbalmente a los postores el resultado de la evaluación de las propuestas técnicas.
- Cuando se trate de un acto privado de presentación de propuestas, los participantes presentarán sus propuestas en sobre cerrado, en la dirección, en el día y el horario señalados en las Bases.
- Si existieran defectos de forma, tales como errores u omisiones subsanables en los documentos presentados que no modifiquen el alcance de la propuesta técnica, el Comité de Adquisiciones otorgará un plazo entre uno (1) o dos (2) días hábiles, desde el día siguiente de la notificación de los mismos, para que el postor los subsane, en cuyo caso la propuesta continuará vigente para todo efecto, a condición de la efectiva enmienda del defecto encontrado dentro del plazo previsto, salvo que el defecto pueda corregirse en el mismo acto.
- Constituyen documentos de presentación obligatoria:
  - a. Copia Simple de la Constancia de Inscripción vigente en el Registro Nacional de Proveedores.
  - b. Formatos solicitados en las Bases como documentación de presentación obligatoria.
  - c. De ser el caso, copia de la documentación de sustento para acreditar el cumplimiento de los términos de referencia o especificaciones técnicas, y cualquier otro documento que las Bases hayan considerado como tales.

- Constituyen documentos de presentación facultativa:  
Documentación que sustente el cumplimiento de los factores de evaluación.

c) Evaluación de Propuestas

- El Comité de Adquisiciones incluirá en las bases los criterios que utilizará para evaluar las propuestas, el puntaje que asignara a cada uno de estos criterios y precisará qué documentación debe presentarse para obtener tal puntaje, en función del objeto de cada contratación. Dichos criterios deben ser objetivos y tener relación directa con el objeto de la convocatoria.
- El puntaje otorgado a los postores por la acreditación del cumplimiento de cada criterio de evaluación, será decisión del Comité de Adquisiciones, debiéndose incorporar en las bases el puntaje que se otorgará por el cumplimiento de cada factor de evaluación.
- La propuesta económica presentada deberá ser igual o menor al valor referencial, incluyendo todos los tributos, seguros, transportes, inspecciones, pruebas y, de ser el caso, los costos laborales, así como cualquier otro concepto que pueda tener incidencia sobre el costo del bien, servicio u obra a adquirir o contratar.

Evaluación:

- La calificación y evaluación de las propuestas es integral, realizándose en dos (2) etapas. La primera es la técnica, cuya finalidad es calificar y evaluar la propuesta técnica, y la segunda es la económica, cuyo objeto es calificar y evaluar el monto de la propuesta.
- Las propuestas técnica y económica se evalúan asignándoles puntajes de acuerdo a los factores y criterios que se establezcan en las Bases del proceso, así como a la documentación que se haya presentado para acreditarlos.
- En ningún caso y bajo responsabilidad del Comité de Adquisiciones que aprueba las Bases se establecerán factores cuyos puntajes se asignen utilizando criterios subjetivos.
- El procedimiento general de calificación y evaluación será el siguiente:
  - A efecto de la admisión de las propuestas técnicas, el Comité de Adquisiciones verificará que las ofertas cumplan con los requisitos de admisión de las propuestas establecidos en las Bases.
    - Sólo una vez admitidas las propuestas, el Comité de Adquisiciones aplicará los factores de evaluación previstos en las Bases y asignará los puntajes correspondientes, conforme a los criterios establecidos para cada factor y a la documentación de sustento presentada por el postor.
    - Las propuestas que en la evaluación técnica alcancen el puntaje mínimo fijado en las Bases, accederán a la evaluación económica. Las propuestas técnicas que no alcancen dicho puntaje serán descalificadas en esta etapa.

- Los miembros del Comité de Adquisiciones no tendrán acceso ni evaluarán a las propuestas económicas sino hasta que la evaluación técnica haya concluido.
- A efectos de la admisión de la propuesta económica, el Comité de Adquisiciones verificará que el monto ofertado no exceda el valor referencial, pudiendo el postor ofertar por debajo de este. Las propuestas que excedan del valor referencial serán descalificadas.
- La evaluación económica consistirá en asignar el puntaje máximo establecido a la propuesta económica de menor monto. Al resto de propuestas se les asignará un puntaje inversamente proporcional, según la siguiente fórmula:

$$P_i = (O_m \times PMPE) / O_i$$

Donde:

i = Propuesta

P<sub>i</sub> = Puntaje de la propuesta económica i

O<sub>i</sub> = Propuesta económica i

O<sub>m</sub> = Propuesta económica de monto o precio más bajo

PMPE = Puntaje máximo de la propuesta económica

- La evaluación de propuestas se sujeta a las siguientes reglas:

1. Etapa de evaluación técnica:

- a) El Comité de Adquisiciones y Contrataciones evaluará cada propuesta de acuerdo con las Bases y conforme a una escala que sumará cien (100) puntos.
- b) Para acceder a la evaluación de las propuestas económicas, las propuestas técnicas deberán alcanzar el puntaje mínimo de sesenta (60), salvo en el caso de la contratación de servicios y consultoría en que el puntaje mínimo será de ochenta (80).

Las propuestas técnicas que no alcancen dicho puntaje serán descalificadas en esta etapa.

2. Etapa de evaluación económica:

El puntaje de la propuesta económica se calculará siguiendo las pautas señaladas, donde el puntaje máximo para la propuesta económica será de cien (100) puntos.

3. Determinación del puntaje total:

- Una vez evaluadas las propuestas técnica y económica se procederá a determinar el puntaje total de las mismas.
- Tanto la evaluación técnica como la evaluación económica se califican sobre cien (100) puntos. El puntaje total de la propuesta será el promedio ponderado de ambas evaluaciones, obtenido de la aplicación de la siguiente fórmula:

$$PTP_i = c_1PT_i + c_2PE_i$$

Donde:



PTPi = Puntaje total del postor i

PTi = Puntaje por evaluación técnica del postor i

PEi = Puntaje por evaluación económica del postor i

c1 = Coeficiente de ponderación para la evaluación técnica

c2 = Coeficiente de ponderación para la evaluación económica

- Los coeficientes de ponderación deberán cumplir las siguientes condiciones:
  - a) La suma de ambos coeficientes deberá ser igual a la unidad (1.00).
  - b) Los valores que se aplicarán en cada caso deberán estar comprendidos dentro de los márgenes siguientes:
    - b.1) En todos los casos de contrataciones se aplicará las siguientes ponderaciones:  
 $0.60 < c1 < 0.70$ ; y  
 $0.30 < c2 < 0.40$
- La propuesta evaluada como la mejor será la que obtenga el mayor puntaje total.

d) Adjudicación:

- El Comité de adquisiciones otorgará la buena pro al postor que haya obtenido el mayor puntaje. En los procesos correspondientes al segundo y tercer nivel, la evaluación económica y el otorgamiento de la buena pro se realizarán en acto público y se entenderá notificada en el mismo acto. En el caso del primer nivel, la buena pro se otorgará en acto privado. En todos los casos, se notificará la Buena Pro a través de su publicación en la página web del Banco.<sup>2</sup>
- La labor del comité de adquisiciones concluye con el consentimiento de la Buena Pro, entregando el expediente del proceso al Departamento de Logística.
- El Departamento de Logística comunicará al postor ganador la buena pro, solicitará la documentación pertinente para cada caso y gestionará el envío de la orden de compra u orden de servicio o la suscripción del contrato respectivo.
- La suscripción de la orden de compra, orden de servicio o del contrato corresponderá a los funcionarios del Banco con poderes para poder realizarlo según el monto de la contratación, de conformidad con los límites establecidos en el Régimen de Poderes del Banco para la contratación de bienes, servicios y obras. En el caso de la suscripción de un contrato, éste quedará formalizado cuando el Banco y el representante legal del postor suscriban el documento que lo contiene.
- En casos debidamente calificados podrá declararse desierto un proceso de adquisiciones o contrataciones. El comité de adquisiciones respectivo deberá establecer en el acta de desierto, las circunstancias que sustenten tal decisión, entre ellas se consideran las que como resultado de la evaluación no quede ninguna propuesta válida. La determinación de declarar desierto se publicará en la página web del Banco.

<sup>2</sup> La Buena Pro se publicará el mismo día efectuado el acto.

- Dentro de los dos (02) días hábiles siguientes al otorgamiento de la Buena Pro, los postores podrán interponer un recurso de apelación contra éste. El citado recurso deberá precisar los fundamentos de hecho y/o de derecho que lo sustenta; asimismo, deberá adjuntarse al mismo los medios probatorios respectivos y una carta fianza de garantía por la interposición del recurso, el que será por un monto equivalente al 5% del Valor Referencial del proceso de selección. La garantía no puede ser menor a una (1) UIT. El recurso deberá ser resuelto por el Gerente General en un plazo máximo de 5 días hábiles, debiendo la Resolución respectiva contar con un informe técnico y legal de sustento, así como encontrarse debidamente motivada. De declararse infundada o improcedente la apelación, se procederá a ejecutar la referida carta fianza.
- En caso no interponerse apelación dentro de los dos días hábiles de otorgada la Buena Pro, se procederá a emitir la orden de compra, de servicio o contrato, según corresponda. En aquellos supuestos, en los cuales solo se hubiese presentado un postor, se podrá emitir la orden de compra, de servicio o suscribir el contrato, de manera inmediata, previa remisión de la documentación solicitada en las bases, de ser el caso.
- En caso de declararse desierto un proceso de selección perteneciente a los Niveles II y III, se convocará a un proceso de selección de Nivel I, manteniendo las mismas formalidades que se tuvieron para el proceso principal que fue declarado desierto, respecto al Comité y la presentación de propuestas.

e) De las Garantías

- Las garantías se otorgarán a través de cartas fianzas, las que deberán ser emitidas por empresas financieras autorizadas por la Superintendencia de Banca, Seguros y AFP (SBS), o bancos incluidos en la lista actualizada de bancos extranjeros de primera categoría que periódicamente publica el Banco Central de Reserva del Perú. Las cartas fianzas deberán ser incondicionales, solidarias, irrevocables y de realización automática en el país, al sólo requerimiento de Agrobanco. Se establecen los siguientes tipos de garantía:
  - Garantía por Adelanto
    - El Banco sólo puede entregar los adelantos previstos en las Bases contra la presentación de una garantía emitida por idéntico monto y un plazo mínimo de vigencia de tres (3) meses, renovable periódicamente por el monto pendiente de amortizar, hasta la amortización total del adelanto otorgado. La presentación de esta garantía no puede ser exceptuada en ningún caso, en el cual se pida el adelanto.
    - Cuando el plazo de ejecución contractual sea menor a tres (3) meses, las garantías podrán ser emitidas con una vigencia menor, siempre que cubra la fecha prevista para la amortización total del adelanto otorgado.
    - Tratándose de los adelantos de materiales, la garantía se mantendrá vigente hasta la utilización de los materiales o insumos a satisfacción del Banco, pudiendo reducirse de manera proporcional de acuerdo con el desarrollo respectivo.

- Las Bases podrán establecer adelantos directos al contratista, los que en ningún caso excederán en conjunto del treinta por ciento (30%) del monto del contrato. La entrega de adelantos se hará en la oportunidad establecida en las Bases. La amortización de los adelantos se hará mediante descuentos proporcionales en cada uno de los pagos parciales que se efectúen al contratista por la ejecución de la o las prestaciones a su cargo.
- Garantía por Fiel Cumplimiento
  - Como requisito indispensable para suscribir el contrato, a partir de 60 UIT, el postor ganador debe entregar al Banco la garantía de fiel cumplimiento del mismo. Esta deberá ser emitida por una suma equivalente al diez por ciento (10%) del monto del contrato original y mantenerse vigente hasta la conformidad de la recepción de la prestación a cargo del proveedor o contratista, en el caso de bienes y servicios, o hasta el consentimiento de la liquidación final, en el caso de ejecución y consultoría de obras
  - Garantía por el monto diferencial de la propuesta
- Como requisito indispensable para suscribir el contrato, a partir de 30 UIT, cuando, en la contratación de servicios, la propuesta económica fuese inferior al valor referencial en más del 10%, o, en el caso de la adquisición o suministro de bienes, fuese inferior en más del 20%, el postor ganador deberá presentar una garantía adicional por un monto equivalente al 25% de la diferencia entre el valor referencial y la propuesta económica. Dicha garantía deberá tener vigencia hasta la conformidad de la recepción de la prestación a cargo del contratista, en el caso de bienes y servicios. Esta garantía no se solicitará en el caso de la contratación de obras.
- Las garantías se ejecutarán a simple requerimiento del Banco en los siguientes supuestos
  - Cuando el contratista no la hubiere renovado antes de la fecha de su vencimiento. Contra esta ejecución, el contratista no tiene derecho a interponer reclamo alguno.
  - Una vez culminado el contrato, y siempre que no existan deudas a cargo del contratista, el monto ejecutado le será devuelto a éste sin dar lugar al pago de intereses. Tratándose de las garantías por adelantos, no corresponde devolución alguna por entenderse amortizado el adelanto otorgado.
  - La garantía de fiel cumplimiento y la garantía adicional por el monto diferencial de propuesta se ejecutarán, en su totalidad, sólo cuando la resolución por la cual la Entidad resuelve el contrato por causa imputable al contratista, haya quedado consentida o cuando por laudo arbitral consentido y ejecutoriado se declare procedente la decisión de resolver el contrato. El monto de las garantías corresponderá íntegramente a la Entidad, independientemente de la cuantificación del daño efectivamente irrogado.
  - Igualmente, la garantía de fiel cumplimiento y, de ser necesario, la garantía por el monto diferencial de propuesta, se ejecutarán cuando transcurridos tres (3) días de haber sido requerido por la Entidad, el contratista no hubiera cumplido con pagar el saldo a su cargo establecido en el acta de conformidad de la recepción de la

prestación a cargo del contratista, en el caso de bienes y servicios, o en la liquidación final del contrato debidamente consentida o ejecutoriada, en el caso de ejecución de obras. Esta ejecución será solicitada por un monto equivalente al citado saldo a cargo del contratista.

**CAPÍTULO II****PERFECCIONAMIENTO DEL CONTRATO**

- a) Generación de Orden de Compra, Orden de Servicio o Contratos
- El resultado de la adjudicación se traduce en un documento formal que incluye las condiciones del acuerdo de adquisición o contratación.
  - El referido documento contendrá, entre otros, según sea pertinente, los siguientes puntos: identificación de las partes contratantes, objeto de la compra o breve descripción del servicio, precio, plazo de entrega, el cual puede ser una orden de compra, orden de servicio o un contrato. El contrato debe formalizarse mediante la suscripción del documento que lo contiene, salvo en el caso de las contrataciones cuyo monto correspondan al nivel I, en los que el contrato podrá formalizarse con la recepción de la respectiva orden de compra u orden de servicio por parte del proveedor.
  - Para el caso de contratos, se utilizará el modelo de contrato estandarizado, tanto para bienes como servicios, establecido con el Área Legal.
  - En todos los Niveles de Selección, el plazo máximo para la emisión de la Orden o la suscripción del Contrato es de 10 días hábiles, luego de que la Buena Pro quede consentida.
  - La firma de todo documento oficial dirigido a un postor, en cualquier etapa del proceso de adquisición o contratación e independientemente de nivel que deba aprobar la adjudicación, residirá en la Gerencia de Administración o el Departamento de Logística.
  - El Departamento de Logística enviará al Área Legal el proyecto de contrato y los documentos enviados por el Contratista (Ficha RUC, Vigencia de Poder actualizada, Testimonios de Constitución y modificación, copia de la Carta Fianza, entre otros detallados en las Bases), a fin de que el Área Legal revise y otorgue su conformidad a los datos consignados en el contrato y los documentos enviados por el proveedor, en caso corresponda la emisión de contrato.
- b) Adicionales y reducciones
- Excepcionalmente y previa sustentación por el Unidad usuaria solicitante de la contratación, el Banco podrá ordenar y pagar directamente la ejecución de prestaciones adicionales en caso de bienes, servicios y obras hasta por el 25% de su monto, siempre que sean indispensables para alcanzar la finalidad del contrato. Asimismo, podrá reducir bienes, servicios u obras hasta por el mismo porcentaje. La aprobación de adicionales se realizará previa aprobación del Comité de Adquisiciones que aprobó el proceso.
  - En caso de adicionales o reducciones, las garantías se ampliarán o reducirán proporcionalmente.
- c) Contrataciones Complementarias
- Dentro de los tres (3) meses posteriores a la culminación de un contrato para la adquisición de bienes, contratación de servicio o ejecución de obras, el Banco podrá contratar complementariamente bienes y servicios con el mismo contratista, hasta por un máximo del treinta (30%) del monto del contrato original.

La contratación de complementarios, se realizará previa aprobación del Comité de Adquisiciones que aprobó el proceso.

d) Recepción y certificación de bienes y servicios

- Las principales actividades que deben contemplarse en la recepción y certificación de bienes y servicios que adquiera o contrate el Banco son las siguientes:
  - Se verificará que lo recibido sea de acuerdo a lo solicitado por la Unidad Usuaria.
  - En el caso de servicios, la Unidad usuaria validará la conformidad del servicio y en el caso de bienes, la validación será realizada conjuntamente por el encargado del almacén o quien haga sus veces con la Unidad usuaria; respetando lo establecido en el procedimiento de almacenamiento de bienes.
  - Toda consultoría realizada deberá contar con la conformidad por parte del usuario solicitante. Esta conformidad deberá incluir la evaluación del resultado de la consultoría y la aplicación de la misma.
  - Tratándose de adquisiciones de edificaciones o ejecución de obras, la Gerencia General definirá un Comité con personal especializado, para la verificación técnica y conformidad respectiva.

## SECCIÓN ESPECÍFICA

### CONDICIONES ESPECIALES DEL PROCESO DE SELECCIÓN

**CAPÍTULO I****GENERALIDADES****1. OBJETO DE LA CONVOCATORIA**

El presente proceso de selección tiene por objeto la **ADQUISICIÓN E INSTALACIÓN DE SISTEMAS DE ALARMAS PARA LOS CEARS**.

**2. VALOR REFERENCIAL**

El valor referencial asciende a **S/ 45,294.24 (Cuarenta y Cinco Mil Doscientos Noventa y Cuatro con 24/100 Soles)** incluido los impuestos de Ley y cualquier otro concepto que incida en el costo total del bien. El valor referencial ha sido calculado al mes de agosto de 2020.

**3. EXPEDIENTE DE CONTRATACIÓN**

El expediente de contratación fue aprobado mediante documento de fecha 02 de setiembre 2020.

**4. SISTEMA DE CONTRATACIÓN**

El presente proceso se rige por el sistema de Suma Alzada, de acuerdo con lo establecido en el expediente de contratación respectivo.

**5. ALCANCES DEL REQUERIMIENTO**

El bien a contratar está definido en el Capítulo III de la presente sección.

**6. PLAZO DE ENTREGA DEL BIEN**

El plazo de entrega e instalación es de 60 días calendario, contado a partir del día siguiente de la entrega del contrato.

**CAPÍTULO II****DEL PROCESO DE SELECCIÓN****1. CRONOGRAMA DEL PROCESO DE SELECCIÓN**

- **Convocatoria**.....: **03/09/2020**
- **Registro de Participantes**.....: **Del 04/09/2020 al 08/09/2020**
- **Presentación de Propuestas**.....: **08/09/2020**  
**En acto privado: De las 09:00 a las 17:00 en la Avenida República de Panamá 3531- Piso 9 - San Isidro**
- **Calificación y Evaluación de Propuesta Técnica**.....: **Del 09/09/2020 al 11/09/2020**
- **Evaluación Económica y Otorgamiento de la Buena Pro**.....: **14/09/2020**  
**En acto privado: De las 09:00 a las 18:00 en la Avenida República de Panamá 3531- Piso 9 - San Isidro**

**2. REGISTRO DE PARTICIPANTES**

El registro de los participantes se realizará **gratuitamente** de manera electrónica al correo [gcelis@agrobanco.com.pe](mailto:gcelis@agrobanco.com.pe), en el horario de 09:00 a 18:00 horas. El participante deberá presentar el **Formato N° 01** de las Bases, donde constará el número y objeto del proceso, datos de la empresa, nombre y firma del representante legal o apoderado y deberá



adjuntarse copia de su Registro Nacional de Proveedores – RNP (Bienes). La fecha y hora de recepción será registrada en el correo.

**No se dará por recepcionado ningún registro fuera de la fecha y horario establecido en las Bases.**

### 3. ACTO DE PRESENTACIÓN DE PROPUESTAS

En caso que la presentación de propuesta se realice en **ACTO PRIVADO**, deberá consignarse lo siguiente:

*Los participantes presentarán sus propuestas en sobre cerrado, en la dirección, en el día y horario señalados en las Bases conforme a lo indicado en la sección general de las presentes Bases.*

Las propuestas se presentarán en dos sobres cerrados y estarán dirigidas al Comité de Adquisiciones de la **ADQUISICIÓN DE NIVEL N° I**, conforme al siguiente detalle:

**SOBRE N° 1:** Propuesta Técnica. El sobre será rotulado:

Señores <b>AGROBANCO</b> Av. República de Panamá 3531- Piso 9 - San Isidro Att.: Comité de Adquisiciones Nivel I
<b>ADJUDICACIÓN DE NIVEL I N° 008-2020</b> <b>Objeto del proceso: "Adquisición e instalación de sistemas de alarmas para los CEARS"</b>
SOBRE N° 1: PROPUESTA TÉCNICA NOMBRE / RAZON SOCIAL DEL POSTOR
N° DE FOLIOS DE C/ EJEMPLAR

**SOBRE N° 2:** Propuesta Económica. El sobre será rotulado:

Señores <b>AGROBANCO</b> Av. República de Panamá 3531- Piso 9 - San Isidro Att.: Comité de Adquisiciones Nivel I
<b>ADJUDICACIÓN DE NIVEL I N° 008-2020</b> <b>Objeto del proceso: "Adquisición e instalación de sistemas de alarmas para los CEARS"</b>
SOBRE N° 02: PROPUESTA ECONÓMICA NOMBRE / RAZON SOCIAL DEL POSTOR
N° DE FOLIOS DE C/ EJEMPLAR

### 4. CONTENIDO DE LAS PROPUESTAS SOBRE N° 1 - PROPUESTA TÉCNICA:

Se presentará en un (1) original.

El Sobre N° 1 contendrá, además de un índice de documentos, la siguiente documentación:

**Documentación de presentación obligatoria:**

- Copia simple del Certificado de inscripción vigente en el Registro Nacional de Proveedores de OSCE: **Registro de Bienes**
- Declaración Jurada de datos del postor. Cuando se trate de Consorcio, esta declaración jurada será presentada por cada uno de los consorciados - **Anexo N° 01.**
- Declaración jurada y/o documentación que acredite el cumplimiento de los Requerimientos Técnicos Mínimos contenidos en el Capítulo III de la presente sección - **Anexo N° 02.**
- Declaración jurada en la que se compromete a mantener la vigencia de la oferta hasta la suscripción del Contrato - **Anexo N° 03.**

En el caso de consorcios, cada integrante debe presentar esta declaración jurada, salvo que sea presentada por el representante legal común del consorcio.

- Promesa de consorcio, de ser el caso, consignando los integrantes, el representante común, el domicilio común y el porcentaje de participación - **Anexo N° 04.**

La promesa formal de consorcio deberá ser suscrita por cada uno de sus integrantes. En caso de no establecerse en la promesa formal de consorcio las obligaciones, se presumirá que los integrantes del consorcio ejecutarán conjuntamente el objeto de convocatoria, por lo cual cada uno de sus integrantes deberá cumplir con los requisitos exigidos en las Bases del proceso.

Los representantes de cada una de las empresas que firman la promesa de consorcio deberán contar con facultades suficientes para suscribir este tipo de contratos, debidamente inscritas en Registros Públicos. La verificación de los poderes se realizará al momento de la evaluación del expediente técnico y, de advertirse que alguno de dichos representantes carece de dichos poderes, se procederá a su descalificación.

Se presume que el representante común del consorcio se encuentra facultado para actuar en nombre y representación del mismo en todos los actos referidos al proceso de selección, suscripción y ejecución del contrato, con amplias y suficientes facultades.

- Declaración Jurada de plazo de entrega del bien - **Anexo N° 05.**
- Declaración Jurada de Garantía - **Anexo N° 06.**
- Relación del personal propuesto para la instalación, adjuntando su Curriculum Vitae, el cual debe contener las constancias o certificados de trabajo que acrediten la experiencia solicitada en implementación de sistemas de alarmas o similares - **Anexo N° 7.**
- Listado de los requerimientos técnicos para la implementación de los sistemas de seguridad electrónica, tales como punto de red, llaves de energía independiente al sistema, cajas de paso para dispositivos según planos de ubicación de los mismos, otros que considere para la ejecución de los trabajos de implementación.
- Declaración Jurada de capacitación ofrecida - **Anexo N° 08.**

**Muy importante:**

La omisión de alguno de los documentos enunciados acarreará la no admisión de la propuesta.

**Documentación de presentación facultativa**

Consignar la documentación que deberán presentar los postores para la aplicación de los factores de evaluación.

- Para evaluarse la Experiencia del postor considerar el **Anexo N° 09**.
- Para evaluarse la Capacitación del personal propuesto para la instalación considerar el **Anexo N° 10**.

**SOBRE N° 2 - PROPUESTA ECONÓMICA**

El Sobre N° 2 deberá contener la siguiente información obligatoria:

- a) Oferta económica y el detalle de precios unitarios cuando este sistema haya sido establecido en las Bases - **Anexo N° 11**. Debidamente firmada por el representante legal.

El monto total de la propuesta económica y los subtotales que lo componen deberán ser expresados con dos decimales. Los precios unitarios podrán ser expresados con más de dos decimales.

**5. REQUISITOS PARA LA EMISION DE LA ORDEN DE COMPRA**

- a) Copia de DNI del Representante Legal.
- b) Copia de la vigencia del poder del representante legal de la empresa no mayor a sesenta días de antigüedad.
- c) Copia de la constitución de la empresa y sus modificatorias debidamente actualizadas, o vigencia de persona jurídica emitida por los Registros Públicos, en la cual se acredite la existencia de la empresa, se incluya los datos de su constitución y estructura de poderes vigentes refrendada y emitida por la SUNARP.
- d) Copia del RUC de la empresa;
- e) Declaración Jurada para proveedores y contrapartes, de acuerdo a formato enviado por la Entidad.
- f) Código de Cuenta Interbancario (CCI), de corresponder.

**6. PLAZO PARA LA EMISIÓN DE LA ORDEN DE COMPRA**

El postor ganador de la buena pro deberá presentar toda la documentación requerida para la emisión de la orden de compra en el plazo de 2 días hábiles. Una vez notificado el proveedor, deberá entregar la citada documentación vía correo electrónico a [gcelis@agrobanco.com.pe](mailto:gcelis@agrobanco.com.pe).

**7. PLAZO PARA EL PAGO**

La Entidad se compromete a efectuar el pago al contratista en un plazo máximo de 15 días calendario, contabilizado a partir de otorgada la conformidad de recepción del bienes.

**8. FORMA DE PAGO**

Para efectos del pago de las contraprestaciones ejecutadas, EL CONTRATISTA deberá presentar la siguiente documentación:

1. Factura correspondiente

2. Guía de remisión
3. Copia de la orden de compra
4. Acta de entrega y recepción de equipos y sistemas instalados debidamente firmados por la Jefatura de Seguridad y Administrador de cada oficina.

## 9. PENALIDADES

En caso de retraso injustificado del contratista en la ejecución de las prestaciones objeto del presente proceso, AGROBANCO le aplica automáticamente una penalidad por mora por cada día de atraso. La penalidad se aplica automáticamente y se calcula de acuerdo a la siguiente fórmula:

$$\text{Penalidad Diaria} = \frac{0.10 \times \text{Monto}}{F \times \text{Plazo en días}}$$

Donde

- F = 0.40 para plazos menores o iguales a sesenta (60) días.*
- F = 0.25 para plazos mayores a sesenta (60) días.*

Las penalidades pueden alcanzar un monto máximo equivalente al diez por ciento (10%) del monto del contrato u orden vigente, o de ser el caso, del ítem que debió ejecutarse.

## CAPÍTULO III

### ESPECIFICACIONES TÉCNICAS

#### **ADQUISICIÓN E INSTALACIÓN DE SISTEMAS DE ALARMAS PARA LOS CEARS**

##### **I. OBJETO**

- AGROBANCO a través de la Gerencia de Administración, Operaciones y Finanzas y el Departamento de Seguridad requiere la **Adquisición e instalación de sistemas de Alarmas para los CEARS**, de acuerdo a las especificaciones técnicas que se detallan en el presente documento.

##### **II. REQUISITOS QUE DEBERÁ CUMPLIR EL POSTOR**

- El proveedor deberá estar inscrito en el Registro Nacional de Proveedores del Organismo Supervisor de las contrataciones del Estado, cuando se trate de un proceso de selección.
- El proveedor no deberá estar inhabilitado para contratar con el estado peruano.
- El proveedor deberá presentar garantía técnica del vendedor o fabricante de los bienes suministrados, por el plazo de un año (1 año).
- El proveedor está obligado a que tanto su representada como el personal asignado a los trabajos en Agrobanco no revele información por ningún medio en forma indefinida independientemente de la relación contractual.
- La empresa deberá remitir a la jefatura de Seguridad los siguientes documentos del personal técnico asignados al servicio instalación:
  - Curriculum Vitae.- Deberá certificar experiencia en implementación de sistemas Alarmas.

##### **III. CARACTERÍSTICAS TÉCNICAS DEL BIEN**

Los equipos y dispositivos deberán ser nuevos y sin uso anterior. Esto deberá ser corroborado físicamente por el proveedor en el momento de la entrega al encargado de la agencia, el cual firmará en el acta de entrega y recepción de equipos (Anexo 1), luego de haber verificado los sellos, precintos y que los números de serie coincidan con lo recibido.

###### **a. Características técnicas del sistemas de Alarmas**

El proveedor deberá contemplar que los equipos y dispositivos para el sistema de Alarmas cuenten como mínimo las siguientes características técnicas:

**De las características de panel de alarmas**

- Compatible con 32 zonas inalámbricas y 8 zonas cableadas disponibles en el controlador
- Compatible hasta con 08 teclados inalámbricos o cableados separados

**Funciones de supervisión del sistema**

• PowerSeries Neo monitorea continuamente una cantidad de condiciones posibles de avería y proporciona indicación audible y visual en el teclado. Las condiciones de avería incluyen:

- Falla de alimentación de CA
- Avería de la zona
- Problema de Fuego
- Avería de línea telefónica
- Avería de comunicador
- Condición de baja batería
- Interferencia de RF
- Falla de fuente de alimentación AUX
- Falla de comunicación
- Falla de módulo (de supervisión o sabotaje)
- 

**Funciones adicionales**

- Compatible con dispositivo inalámbrico bidireccional
- Verificación visual (imágenes + audio)\*
- Compatible con tarjeta de proximidad
- Programación de PGM
- Armado rápido
- Etiquetas de usuario, partición, módulo, zona y sistema
- Respuesta de bucle de sistema programable
- Versiones del teclado y del software del panel directamente visibles mediante el teclado
- Tipo de zona de sirena de puerta
- Baja batería tipo PGM

**Tarjeta de Red**

**Características:**

- Soporte de carga y descarga remota del panel por Internet
- Programable con DLS 5 o teclado
- Señal de supervisión por Internet
- Encriptación AES de 128 bits
- Reporte de eventos completo
- Protocolos SIA y Contact ID
- Verificación visual por Internet
- El comunicador puede colocarse en una gabinete separado utilizando un módulo para montaje remoto del comunicador PCL-422
- El modelo R incluye una opción de integración del Puerto serie RS232

**Sensor de movimiento**

**Características:**

- Realiza el análisis inteligente de señales para asegurar una detección confiable, además de ser apto para mascotas de hasta 25 kg (55 libras) y un diseño esbelto que combina muy bien con cualquier decorado.
- Contacto de alarma forma 'A' e interruptor de sabotaje

- Análisis de señal digitales
- Apto para mascotas de hasta 25 kg (55 libras)
- Análisis preciso de las dimensiones corporales y diferenciación de fondos y animales domésticos
- Electrónica avanzada basada en ASIC
- Diseño compacto para instalaciones residenciales
- Conteo de pulsos variable ajustable
- Ajuste de sensibilidad del PIR
- No requiere calibración de altura durante la instalación

**Detector de humo**

**Características:**

- Entrada de 12 VCC
- Trabaja con 4 hilos
- Detección de humo de Tecnología Fotoeléctrica.
- Salidas de relay seleccionables: NO y NC
- Fácil instalación y mantenimiento
- Cubierta de diseño atractivo
- Aprobado por UL

**Estación manual de fuego**

**Características:**

- Acción simple
- Terminales de conexión u Contactos de alarma chapadas en oro para ofrecer resistencia frente a la corrosión
- Montaje superficial o cajas traseras a prueba de intemperie

**Sirena estroboscópica**

**Características:**

- Múltiples voltajes 12 o 24 VDC.
- Ocho opciones estroboscópicas y tres volúmenes de sirena.
- Base de montaje universal.
- Consumo: 282mA max (24VDC), 159mA max. (12VDC)
- Listado NFPA, UL, ADA.

**III.1. INSTALACION DE EQUIPOS Y COBERTURA**

La adquisición incluye materiales, instalación de entubado, equipos y dispositivos, enlace a la central de monitoreo, pruebas de operación y entrega formal a la jefatura de Seguridad.

La implementación se efectuará en las siguientes oficinas:

**TOTAL DE SISTEMAS INSTALADOS POR OFICINA**

N°	TIPO	AGENCIA	DIRECCION	ALARMAS
1	CEAR	TUMBES	Av. Tumbes N° 326, provincia y departamento de Tumbes	1
2	CEAR	PIURA	Jr. Cusco N°376, provincia y departamento de Piura	1
3	CEAR	TAMBOGRANDE	Jr. Piura N° 480 distrito de Tambogrande, provincia de Sullana y departamento de Piura	1
4	CEAR	CHULUCANAS	Jr. Cusco N° 361, distrito de Chulucanas, provincia de morropon y departamento de Piura	1
5	CEAR	CHIMBOTE	Av. Bolognesi N° 320 Distrito de Chimbote, provincia del santa y departamento de Ancash	1
6	CEAR	HUANUCO	Jr. Hermilio Valdizan N°099, distrito y provincia de Huánuco.	1

7	CEAR	ANDAHUAYLAS	Jr. Bolívar N° 241 y 243 distrito y provincia de Andahuaylas y departamento de Apurímac	1
8	CEAR	SAN FRANCISCO	Av. 28 de julio S/N, distrito de Ayna, provincia de la mar y departamento de Ayacucho.	1
<b>TOTALES</b>				<b>8</b>

El proveedor se compromete a brindar capacitación al Departamento de Seguridad en el uso de los medios de seguridad electrónica instalados.

### III.2. ACTIVIDADES

#### a. Garantía de equipos e instalación.

Garantía de equipos.- Los equipos deberán contar con una garantía de un (01) año por defectos de fabricación.

Garantía de instalación.- La instalación de los sistemas contará con una garantía de un (01) año por los siguientes fallos de operación:

- Mala fijación
- Mala configuración
- Material inadecuado
- Cableado expuesto

#### b. De la instalación de los sistemas de seguridad electrónica

- El personal técnico asignado a los trabajos deberá presentarse en horario de oficina a los encargados debidamente uniformado e identificado con el fotocheck de la empresa proveedora.
- Los trabajos deberán efectuarse fuera del horario de atención al público, en las noches o fines de semana. Para trabajos nocturnos se deberá coordinar la alimentación de energía eléctrica y de red de sistemas, a fin de efectuar las pruebas correspondientes.
- Se podrán efectuar trabajos en horario de atención al público para la programación y pruebas que requieran la comunicación por red y otros que requieran la comunicación con personal de la empresa proveedora de monitoreo de alarmas y con las áreas de Seguridad o Sistemas de Agrobanco. Estos trabajos suponen la autorización del administrador de la oficina y del Jefe de Seguridad, y no incluirán interrupción de la atención mediante escaleras, ruidos de herramientas, paso permanente de operarios, etc.
- El proveedor deberá efectuar una inspección inicial de la oficina y todos sus ambientes internos, así como el perímetro e infraestructura colindante con el inmueble a fin de valorar en tiempo real con el Jefe de Seguridad un nuevo enfoque de los dispositivos.
- Los materiales a utilizarse deberán ser de calidad (de marcas líderes en el mercado) y duración adecuada para sistemas de seguridad bancaria. El entubado, empalmes de tubos y/o corrugados deberán ser con prensaestopas y cajas de paso debidamente fijadas al techo de acuerdo a las normas y estándares vigentes del Estado peruano.
- De existir incidentes como rotura de vidrios, manchas, rajaduras o quebraduras en el material noble del inmueble, puertas o equipos por la realización de los trabajos, el proveedor deberá disponer su inmediata reparación o subsanación. De existir controversias en la responsabilidad se efectuarán de acuerdo a lo dispuesto por el Jefe de Seguridad.
- Concluido los trabajos, no deberán quedar residuos de materiales, plásticos, cartones, polvo u otros que desmerezcan la buena presentación de la oficina.
- El proveedor efectuará el plano de ubicación de dispositivos y de energía (unifilar) en formato PDF, los que entregará al Jefe de Seguridad.



- El proveedor brindará por el periodo de garantía el servicio de soporte técnico profesional a distancia (telefónico) para el sistema instalado.

Requerimientos técnicos.- En su propuesta, el proveedor incluirá los requerimientos técnico para la implementación de los sistemas de seguridad electrónica, tales como punto de red, llaves de energía independiente al sistema, cajas de paso para dispositivos según planos de ubicación de los mismos, otros que considere para la ejecución de los trabajos de implementación.

Niveles de administración.- Los accesos y permisos para la administración local y remota de los sistemas electrónicos deberá efectuarse de acuerdo a los estándares de seguridad bancaria y los dispuestos por el Jefe de Seguridad. Ninguna clave de acceso de creación de usuarios o cambios en la programación podrá asignarse sin la autorización del jefe de seguridad de Agrobanco bajo responsabilidad del proveedor. Las claves de acceso serán entregadas en sobre lacrado al Jefe de Seguridad.

Cifrado.- Las claves máster de fabrica de los equipos electrónicos de seguridad deben ser cambiadas de acuerdo a algoritmos entregados por la jefatura de Seguridad.

### **c. Instalación del sistema de Alarmas**

- El sistema Alarmas deberá programarse para ser administrado por medio del software de control a distancia instalado en la PC del Centro de Control de seguridad Agrobanco. Para tal efecto deberá :
  - Coordinar con el Departamento de Seguridad del banco la asignación de los puntos de red, ips necesarias para la operación del sistema.
  - Deberá instalar los equipos y dispositivos en cada ambiente, de acuerdo a los planos de cada oficina adjuntos en este documento (Anexo 2), siguiendo los estándares de seguridad electrónica vigentes para entidades financieras y los recomendados por el fabricante del equipo y/o dispositivo. De existir controversia se consultará al Jefe de Seguridad la ubicación y actualización de planos.
- El sistema de alarmas generará señales por medio de red, de la agencia.
- Si no ha sido considerado ducterías empotradas, se instalará tubos corrugados de PVC, en forma de adosados de acuerdo al diseño y la cantidad de dispositivos a llevar.
- Para la fijación de la tubería o corrugados de PVC, debe de ser sujeta con abrazaderas de las medidas correspondientes.
- Cuando se utilicen cajas de registro principalmente octogonales deben quedar sujetas a una superficie firme y con su respectiva tapa.
- Se instalará cajas octogonales en los puntos señalados para sensores de humo, considerando tubos independientes.
- Los ductos de alarma no deben ser instalados en paralelos al paso de corriente eléctrica, al menos de 5" de distancia.
- En toda instalación se debe tener referencia a los puntos diseñados de acuerdo a los especialistas de seguridad electrónica.
- El cableado y entubado deberá ser independiente. No debe pasar cables de energía o data.
- El cableado no deberá tener amarres, deberá ser un solo cable desde el dispositivo hasta su término en el panel de alarmas.
- Canaletas con adhesivo, Tornillos, cintas, tapas ciegas etc.
- Para los dispositivos de alarma deberá utilizarse cable Beldén Cat-E5 a más, Tubo corrugados, Canaletas TF 3 KSSS Blancas, Canaletas, auto-roscantes, cintas, conector.
- Todos los dispositivos deberán contar con cajas de paso, sujetados con prensaestopas.



- Deberá identificarse cada cable en ambas puntas con información del dispositivo y la ubicación a fin de identificarlo rápidamente.
- Las llaves de energía a la que se conecte el sistema de alarmas deberán ser identificadas.
- El sistema deberá contar con conexión al UPS de la oficina (Disponibilidad de agencia), debidamente identificado.
- Todos los paneles de alarma deberán contar con un plano de ubicación de los dispositivos y unifilar en el interior del mismo.
- Para los sensores de humo deberá utilizarse cable 4x22 FPL para fuego de acuerdo a la exigencia de la norma NFPA.
- Para los dispositivos de alarma deberá utilizarse cable telefónico 4 x 22 (Para sensores de cuatro hilos), cable telefónico 2x22 (para sensores de dos hilos), cable unifilar automotriz N° 16 (para energía), todo de material debe ser 100% cobre.
- De ser necesario utilizar canaletas estas serán con adhesivo y pintadas con pintura esmalte del color de fondo de la pared en la que son instaladas.

#### IV. LUGAR DE ENTREGA DEL BIEN

- Los bienes deberán ser ingresados en el almacén AGROBANCO, ubicado en Av. Prolongación Pedro Miotta N° 421, Distrito de San Juan Miraflores, Pro. y Dpto. de Lima.
- Para la presentación de equipos deberá estar presente el Jefe de Seguridad de Seguridad de Agrobanco, quien deberá visar las guías y facturas dando conformidad de la cantidad de equipos presentados.
- La presentación de equipos y dispositivos deberá efectuarse en cajas por oficina; estas deberán ser rotuladas en la parte externa con el nombre de la oficina, dirección, el sistema de seguridad electrónica a instalarse y relación de equipos y dispositivos, de acuerdo al siguiente cuadro.

#### CANTIDAD Y ROTULADO DE EQUIPOS Y DISPOSITIVOS POR OFICINA

EQUIPOS Y DISPOSITIVOS	Tumbes	Piura	Tambogrande	Chulucanas	Chimbote	Huánuco	Andahuaylas	San Francisco
Panel	1	1	1	1	1	1	1	1
Teclado	1	1	1	1	1	1	1	1
Sensores de movimiento	1	1	1	1	1	1	1	1
Sensores magnéticos pesados	1	1	1	1	1	1	1	1
Detector de Humos	2	2	2	2	2	2	2	2
Tarjeta de Red	1	1	1	1	1	1	1	1
Batería	1	1	1	1	1	1	1	1
Gabinete metálico para panel	1	1	1	1	1	1	1	1
Luz estroboscópica	1	1	1	1	1	1	1	1
Estación manual	1	1	1	1	1	1	1	1
Sirena	1	1	1	1	1	1	1	1

- Luego del proceso de presentación de equipos al almacén de Agrobanco, el proveedor deberá enviar las cajas con dispositivos a cada una de las oficinas donde se efectuará la instalación de los sistemas. El proveedor se hace responsable de que todos los equipos y dispositivos adquiridos lleguen completos, operativos y funcionen en el sistema a instalarse.

#### V. PLAZO DE ENTREGA DEL BIEN

- El plazo de entrega será de 60 días calendario, contado a partir del día siguiente de la entrega de la orden de compra o suscripción del contrato.
- A la facturación se adjuntar la siguiente documentación:

- ✓ Factura
  - ✓ Guía, firmada por el responsable de oficina y/o Jefe de Seguridad
  - ✓ Orden de compra
  - ✓ Acta de entrega y recepción de equipos y sistemas instalados debidamente firmados por la Jefatura de Seguridad y/o Administrador de cada oficina, de acuerdo al Anexo 1.
- Las modificaciones en los plazos de ejecución y entrega deberán ser autorizadas por el Departamento de Seguridad y estarán sujetas a retrasos por inclemencias del clima y cierre de carreteras por conflictos sociales.
  - Los cambios de dirección para las implementaciones de los sistemas están autorizadas por temas institucionales y no generarán costos adicionales, ya que se efectuarán dentro de las zonas geográficas y donde la cantidad de dispositivos y pisos del local no varíen.

#### **VI. CONFORMIDAD DEL BIEN**

Para efecto del trámite del pago, la Gerencia de Administración, Operaciones y Finanzas deberá otorgar la conformidad del bien dentro de un plazo de 10 días hábiles de recibidos e instalados los bienes en todas las oficinas.

**ANEXO 1: ACTA DE ENTREGA Y RECEPCION DE SISTEMAS DE SEGURIDAD ELECTRÓNICA****LOGO  
PROVEEDOR****CERTIFICADO DE OPERATIVIDAD Y CAPACITACION DE SISTEMAS DE SEGURIDAD ELECTRONICA****SEÑORES BANCO AGROPECUARIO****AGENCIA :  
DIRECCION:****PRESENTE:**

Nos es grato saludarlos y a la vez informarles la instalación y operatividad del sistema de seguridad electrónica:

Sistema de Alarmas

Quedando en óptimas condiciones de operación, de acuerdo a los estándares de nuestra empresa en el sistema financiero y defensa civil.

**Relación de equipos:****Trabajos:**

- 1.- Verificación del sistema en forma integral (conexiones y programación).
- 2.-Pruebas del sistema Alarmas.
- 3.-Asignacion de claves de usuarios autorizados (Administrador).

**Capacitación al administrador de agencia en el uso del sistema de Alarmas en:**

- 1.- Verificación de grabaciones en el sistema Alarmas.
- 2.- Cambio de Clave.

Se expide el presente certificado a solicitud del cliente para los fines que estime conveniente.

Atentamente,

\_\_\_\_\_, \_\_\_\_ de \_\_\_\_\_ de 20\_\_

\_\_\_\_\_  
Gerencia de Tecnología







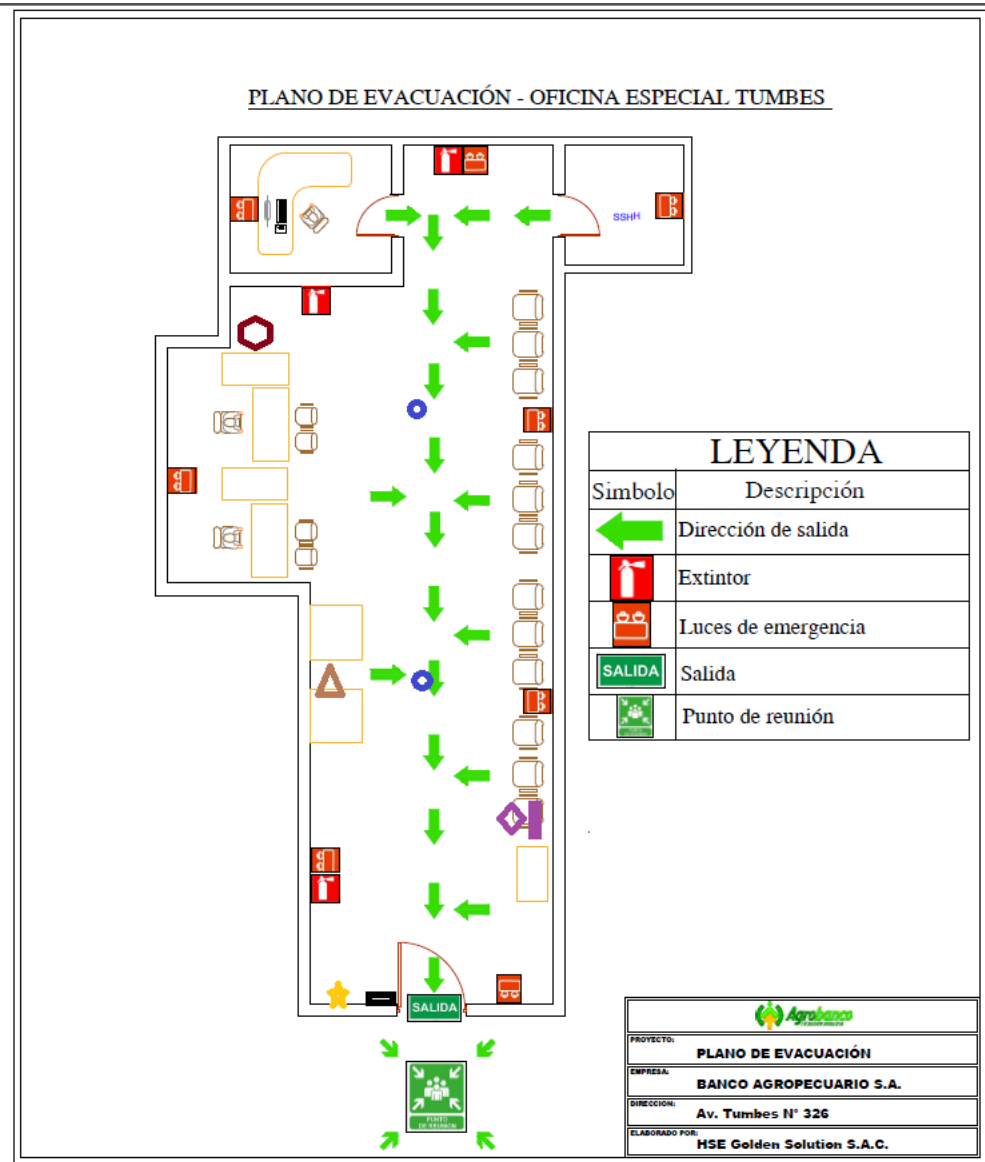

ADQUISICIÓN NIVEL I N° 007 -2020-AGROBANCO  
"ADQUISICIÓN E INSTALACIÓN DE SISTEMAS DE ALARMAS PARA LOS CEARS"

Proveedor

**ANEXO 2: PLANOS DE UBICACIÓN DE EQUIPOS Y DISPOSITIVOS ALARMAS**



	Sensor Magnetico
	Sensor de Movimiento
	Estacion Manual y estrobo
	Sensor de humo
	Teclado
	Panel de Alarmas

### PLANO DE EVACUACIÓN - CEAR TAMBOGRANDE

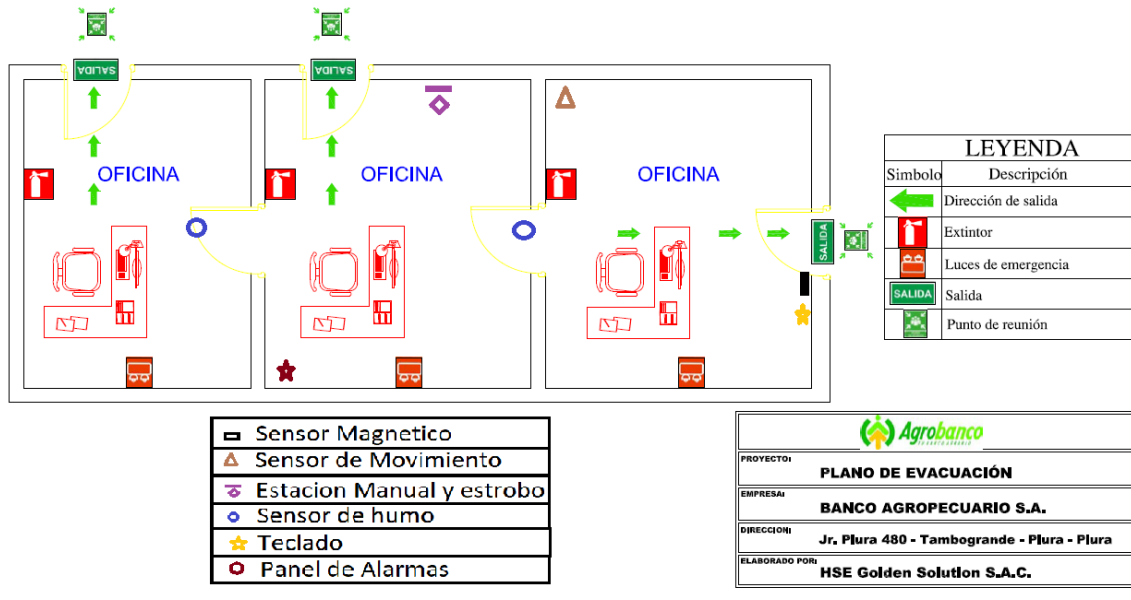



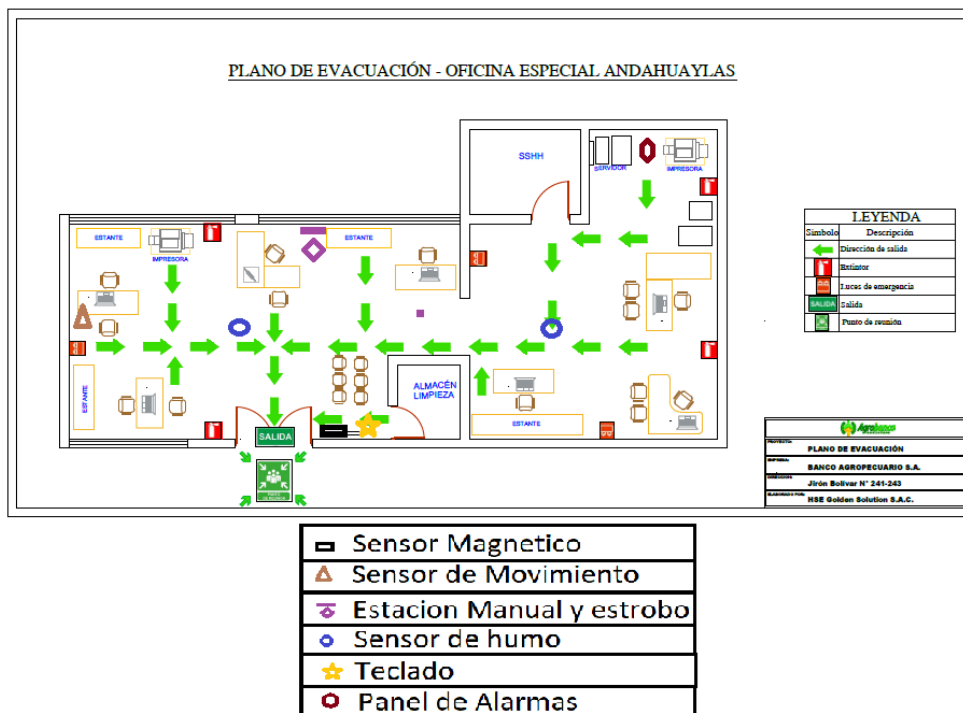

### PLANO DE EVACUACIÓN - OFICINA ESPECIAL ANDAHUAYLAS

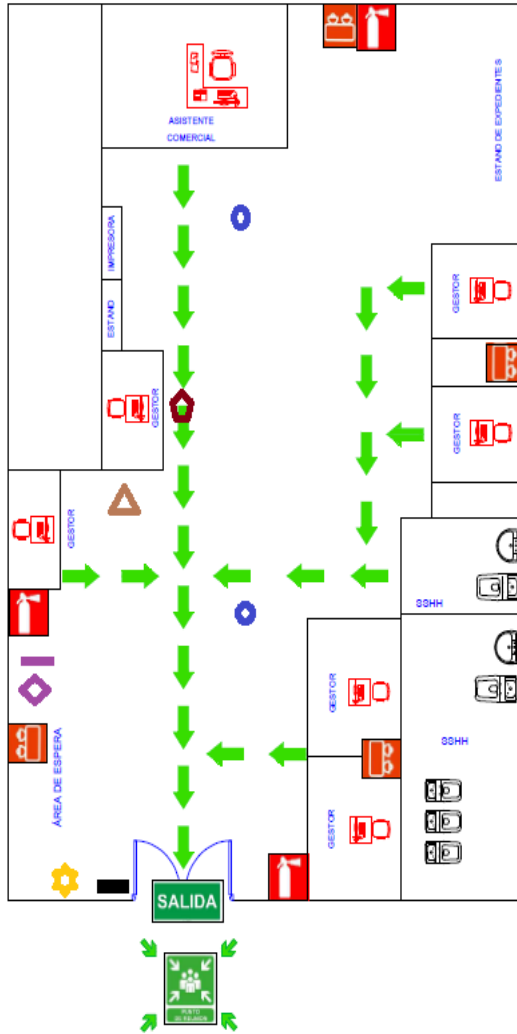







## PLANO DE EVACUACIÓN - CEAR HUÁNUCO



LEYENDA	
Simbolo	Descripción
	Dirección de salida
	Extintor
	Luces de emergencia
	Salida
	Punto de reunión

	
PROYECTO:	PLANO DE EVACUACIÓN
EMPRESA:	BANCO AGROPECUARIO S.A.
DIRECCION:	Jr. Hermilio Valdizan 099 - Huánuco
ELABORADO POR:	HSE Golden Solution S.A.C.

	Sensor Magnetico
	Sensor de Movimiento
	Estacion Manual y estrobo
	Sensor de humo
	Teclado
	Panel de Alarmas

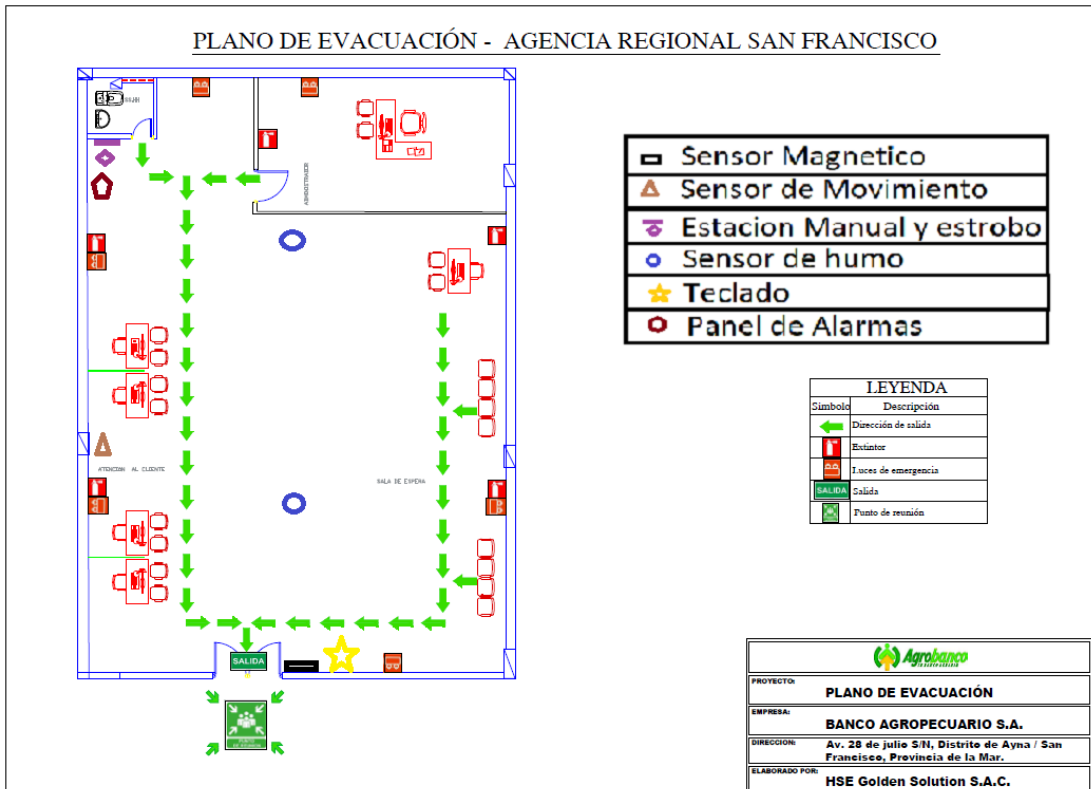
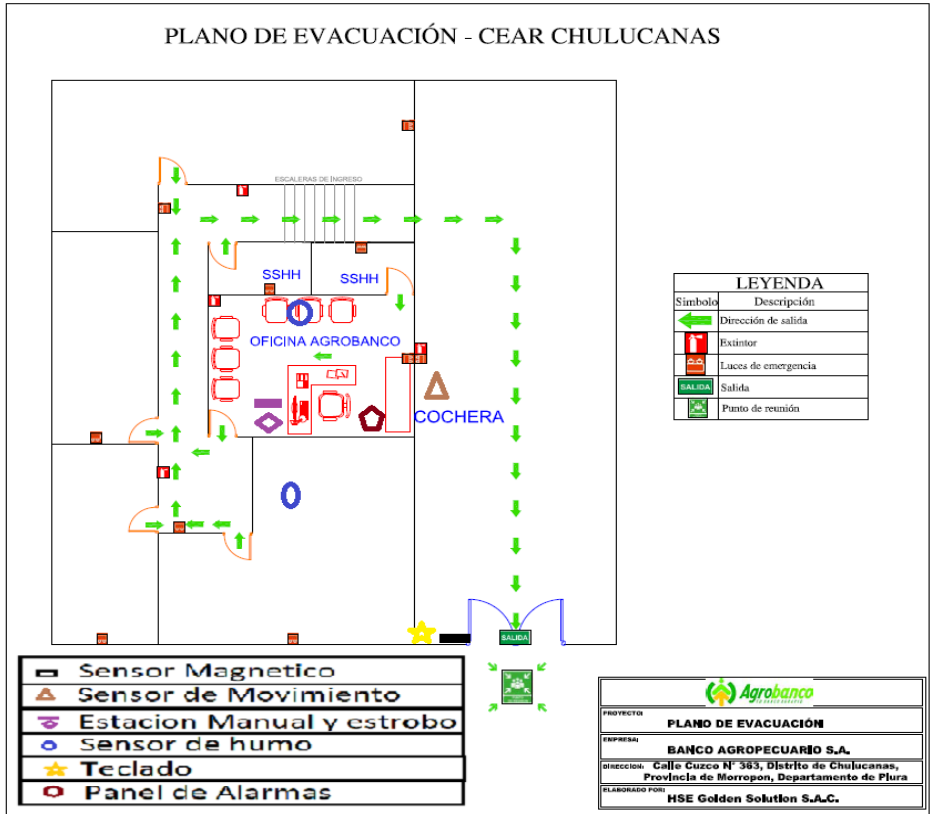



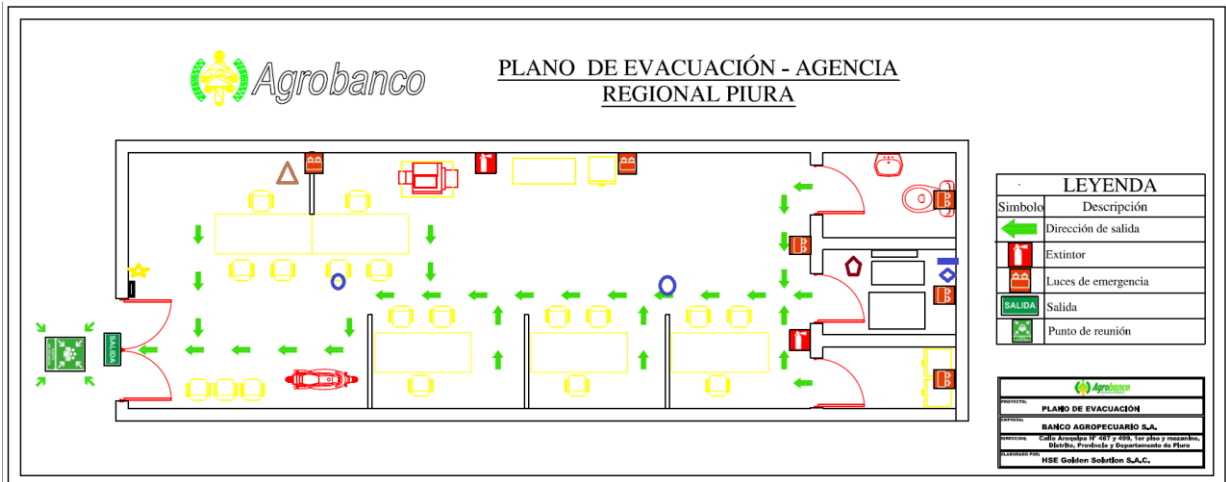

	Sensor Magnetico
	Sensor de Movimiento
	Estacion Manual y estrobo
	Sensor de humo
	Teclado
	Panel de Alarmas

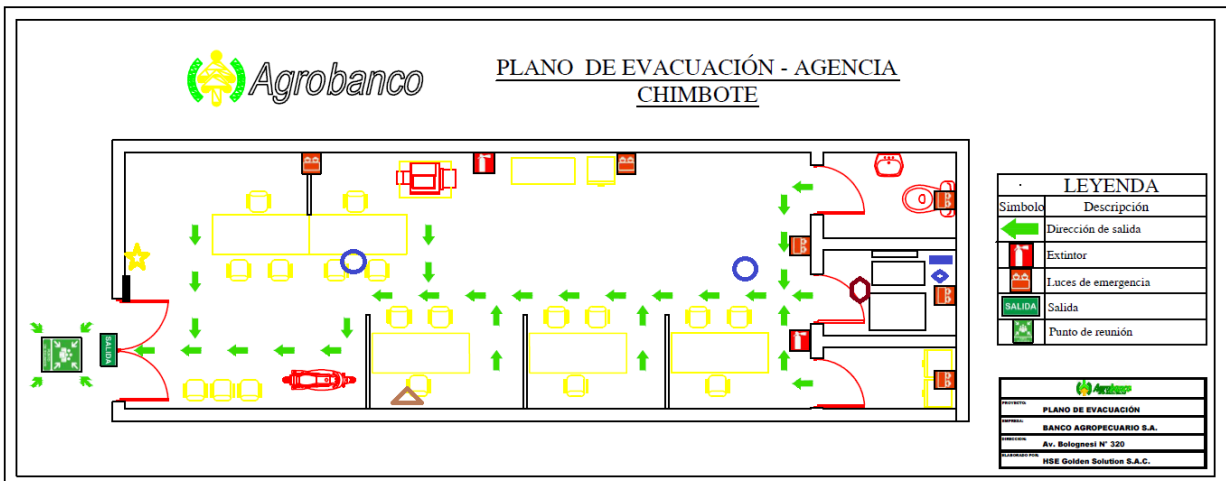

	Sensor Magnetico
	Sensor de Movimiento
	Estacion Manual y estrobo
	Sensor de humo
	Teclado
	Panel de Alarmas

**CAPÍTULO IV****CRITERIOS DE EVALUACIÓN****PRIMERA ETAPA: EVALUACIÓN TÉCNICA (Puntaje Máximo: 100 Puntos)**

Previamente a proceder a evaluar la documentación de carácter técnico, en el supuesto de haberse presentado una promesa formal de consorcio, deberá verificarse que los representantes de las empresas participantes posean las facultades suficientes para suscribir dicho tipo de contratos. Si se advirtiera que alguno de los representantes de dichas empresas careciera de estas facultades, se deberá descalificar al postor.

**A. EXPERIENCIA DEL POSTOR****Máximo 80.00 puntos**

**Anexo 09** La experiencia se calificará considerando el monto facturado acumulado por el postor por prestaciones iguales o similares al objeto de la convocatoria, durante el período de ocho (08) años a la fecha de presentación de la propuesta, por un monto máximo acumulado de hasta cinco (5) Veces el valor referencial.

Tal experiencia se acreditará mediante contratos y su respectiva conformidad o mediante comprobantes de pago cuya cancelación se acredite documental y fehacientemente (el postor podrá presentar entre otros: voucher de depósito, reporte de estado de cuenta o que la cancelación conste en el mismo documento), prestados a uno o más clientes, sin establecer limitaciones por el monto o el tiempo de cada contratación que se pretenda acreditar. Los comprobantes de pago y/o contratos que se presenten deberán acreditar experiencia en venta de **SISTEMAS ALARMAS E INSTALACIÓN DE LOS MISMOS o similares.**

La asignación de puntaje será de acuerdo al siguiente criterio:

<b>FACTORES REFERIDOS AL POSTOR</b>	<b>Puntos</b>
<b><u>CRITERIO</u></b>	
• Monto acumulado igual o mayor a 5 veces el valor referencial	80.00
• Monto acumulado igual o mayor a 3 veces el valor referencial y menor a 5 veces el valor referencial.	70.00
• Monto acumulado igual o mayor a 1 vez el valor referencial y menor a 3 veces el valor referencial	60.00
• Monto menor a 1 vez el valor referencial	0.00

**B. MEJORAS A LAS CONDICIONES PREVISTAS EN LAS BASES CAPACITACIÓN DEL PERSONAL PROPUESTO PARA INSTALACIÓN 20.00 Puntos**

Este criterio se evaluará en función a la capacitación en la implementación o instalación de alarmas del personal asignado (personal propuesto). La capacitación del personal se podrá acreditar con copia simple del diploma, constancia, certificado u otro documento que certifique que el personal propuesto cuenta con la capacitación solicitada.

La asignación del puntaje se dará, aplicándose la siguiente escala:

FACTORES REFERIDOS AL PERSONAL PROPUESTO	Puntos
<b>CRITERIO</b>	20.00
<ul style="list-style-type: none"><li>El personal propuesto cuenta con capacitación en implementación de alarmas. Mínimo dos (2) personas asignadas.</li></ul>	
<ul style="list-style-type: none"><li>El personal propuesto cuenta con capacitación en implementación de alarmas. Mínimo un (1) persona asignada.</li></ul>	10.00
<ul style="list-style-type: none"><li>El personal asignado no presenta documentos que acrediten capacitación en implementación de alarmas.</li></ul>	0.00

No se otorgará puntaje al postor que no presente documentos que acrediten la capacitación del personal asignado en implementación de alarmas.

A efectos de asignar puntaje, el postor deberá adjuntar los documentos correspondientes que acrediten las capacitaciones que el personal propuesto tenga. **(Anexo 10)**.

**PARA ACCEDER A LA ETAPA DE EVALUACIÓN ECONÓMICA, EL POSTOR DEBERÁ OBTENER UN PUNTAJE TÉCNICO MÍNIMO DE SESENTA (60.00) PUNTOS.**

**Se aceptarán propuestas de los postores que cumplan con los requisitos ya exigidos y se calificará de acuerdo a los criterios de evaluación ya definidos**

Para el otorgamiento de la Buena se utilizará la siguiente ponderación:

**Propuesta Técnica : 0.6**  
**Propuesta Económica: 0.4**

## FORMATO N° 01

## REGISTRO DEL PARTICIPANTE

## NIVEL DE CONTRATACION AL QUE SE PRESENTA:

Nivel I ( X )  
Nivel II ( )  
Nivel III ( )

Denominación del proceso: **ADQUISICIÓN DE NIVEL I N° 008-2020-AGROBANCO  
ADQUISICIÓN E INSTALACIÓN DE SISTEMAS DE ALARMAS PARA LOS CEARS**

## DATOS DEL PARTICIPANTE:

(1) Nombre o Razón Social:		
(2) Domicilio Legal:		
(3) R. U. C N°	(4) N° Teléfono (s)	(5) N° Fax
(6) Correo(s) Electrónico(s):		

El que suscribe, Sr.(a): \_\_\_\_\_, identificado con DNI N° \_\_\_\_\_, representante Legal de la empresa \_\_\_\_\_, que para efecto del presente proceso de selección, solicito ser notificado al correo electrónico consignado en el cuadro precedente, comprometiéndome a mantenerlo activo durante el período que dure dicho proceso.

Lima, \_\_de \_\_\_\_\_ de 2020

.....  
**Firma, Nombres y Apellidos del postor**

## ANEXO N° 01

## DECLARACIÓN JURADA DE DATOS DEL POSTOR

Señores

**COMITÉ DE ADQUISICIONES NIVEL I- TEMAS ADMINISTRATIVOS****ADQUISICIÓN NIVEL I N° 007-2020-AGROBANCO - Adquisición e Instalación de Sistemas de Alarmas para los CEARS**Presente.-

El que se suscribe, ..... (o representante Legal de .....), identificado con DNI N° ....., R.U.C. N° ....., con poder inscrito en la localidad de ..... en la Ficha N° ..... Asiento N° ....., **DECLARO BAJO JURAMENTO** que la siguiente información de mi representada se sujeta a la verdad:

Nombre o Razón Social					
Domicilio Legal					
RUC		Teléfono		Fax	

*Ciudad y fecha, .....*

.....  
**Firma y sello del Representante Legal**  
**Nombre / Razón social del postor**

(\*) Cuando se trate de Consorcio, esta declaración jurada será presentada por cada uno de los consorciados.

## ANEXO N° 02

DECLARACIÓN JURADA DE CUMPLIMIENTO DE LOS REQUERIMIENTOS  
TÉCNICOS MÍNIMOS DEL BIEN CONVOCADO

Señores

**COMITÉ DE ADQUISICIONES NIVEL I- TEMAS ADMINISTRATIVOS****ADQUISICIÓN NIVEL I N° 007-2020-AGROBANCO - Adquisición e Instalación de Sistemas de Alarmas para los CEARS**Presente.-

De nuestra consideración:

El que suscribe,..... (postor y/o Representante Legal de .....), identificado con DNI N° ....., RUC N° ..... en calidad de postor, luego de haber examinado los documentos del proceso de la referencia proporcionados por la Entidad ..... **(Indicar nombre de la Entidad convocante)**, y conocer todas las condiciones existentes, el suscrito ofrece entregar ..... **(Describir el objeto de la convocatoria)**, de conformidad con dichos documentos y de acuerdo con los Requerimientos Técnicos Mínimos y demás condiciones que se indican en el Capítulo III de la sección específica de las Bases.

En ese sentido, me comprometo a entregar el bien con las características, en la forma y plazo especificados en las Bases.

**Ciudad y fecha, .....**

.....  
**Firma y sello del representante legal**  
**Nombre / Razón social del postor**

(\*) Adicionalmente, puede requerirse la presentación de otros documentos para acreditar el cumplimiento de los Requerimientos Técnicos Mínimos, conforme a lo señalado en el contenido del sobre técnico.

## ANEXO N° 03

## DECLARACIÓN JURADA

Señores

**COMITÉ DE ADQUISICIONES NIVEL I- TEMAS ADMINISTRATIVOS****ADQUISICIÓN NIVEL I N° 007-2020-AGROBANCO - Adquisición e Instalación de Sistemas de Alarmas para los CEARS**Presente.-

De nuestra consideración:

El que suscribe ..... (o representante legal de .....), identificado con DNI N° ....., con RUC N° ....., domiciliado en ....., que se presenta como postor de la **ADJUDICACIÓN NIVEL I N° 008-2020**, para la Adquisición e Instalación de Sistemas de Alarmas para los CEARS, declaro bajo juramento:

- 1.- Conozco, acepto y me someto a las Bases, condiciones y procedimientos del proceso de selección.
- 2.- Soy responsable de la veracidad de los documentos e información que presento a efectos del presente proceso de selección.
- 3.- Me comprometo a mantener mi oferta durante el proceso de selección y a suscribir el contrato, en caso de resultar favorecido con la Buena Pro.
- 4.- La ausencia de un conflicto de interés, de acuerdo a lo establecido en el Código de Ética y Conducta de Agrobanco, al cual me adhiero en lo que sea aplicable en mi calidad de proveedor.

*Ciudad y fecha, .....*

.....  
**Firma y sello del representante legal**  
**Nombre / Razón social del postor**

## ANEXO Nº 04

## PROMESA FORMAL DE CONSORCIO

(Sólo para el caso en que un consorcio se presente como postor)

Señores

**COMITÉ DE ADQUISICIONES NIVEL I- TEMAS ADMINISTRATIVOS****ADQUISICIÓN NIVEL I Nº 007-2020-AGROBANCO - Adquisición e Instalación de Sistemas de Alarmas para los CEARS**Presente.-

De nuestra consideración,

Los suscritos declaramos expresamente que hemos convenido en forma irrevocable durante el lapso que dure el proceso de selección, para presentar una propuesta conjunta en la **ADQUISICIÓN NIVEL I Nº 007-2020**, responsabilizándonos solidariamente por todas las acciones y omisiones que provengan del citado proceso.

Asimismo, en caso de obtener la buena pro, nos comprometemos a formalizar el contrato de consorcio.

Designamos al Sr. ...., identificado con D.N.I. Nº..... como representante legal común del Consorcio, para efectos de participar en todas las etapas del proceso de selección y formalizar la contratación correspondiente. Adicionalmente, fijamos nuestro domicilio legal común en.....

OBLIGACIONES DE .....: % Participación

- 
- 

OBLIGACIONES DE .....: % Participación

- 
- 

*Ciudad y fecha, .....*.....  
Nombre, firma, sello y DNI del  
Representante Legal empresa 1.....  
Nombre, firma, sello y DNI del  
Representante Legal empresa 2



## ANEXO N° 05

## DECLARACIÓN JURADA SOBRE PLAZO DE ENTREGA

Señores

**COMITÉ DE ADQUISICIONES NIVEL I- TEMAS ADMINISTRATIVOS****ADQUISICIÓN NIVEL I N° 007-2020-AGROBANCO - Adquisición e Instalación de Sistemas de Alarmas para los CEARS**Presente.-

De nuestra consideración,

El que suscribe, don \_\_\_\_\_ identificado con D.N.I. N° \_\_\_\_\_, Representante Legal de \_\_\_\_\_, con RUC N° \_\_\_\_\_, DECLARO BAJO JURAMENTO que mi representada se compromete a ejecutar el objeto del presente proceso en el plazo de..... días calendario para la entrega total de los bienes. *(Indicar el plazo ofertado en días).*

*Ciudad y fecha, .....*

.....  
**Firma y sello del Representante Legal**  
**Nombre / Razón social del postor**

## ANEXO N° 06

## DECLARACIÓN JURADA DE GARANTÍA

Señores

**COMITÉ DE ADQUISICIONES NIVEL I- TEMAS ADMINISTRATIVOS****ADQUISICIÓN NIVEL I N° 007-2020-AGROBANCO - Adquisición e Instalación de Sistemas de Alarmas para los CEARS**

Presente.- De nuestra consideración,

El que suscribe, don \_\_\_\_\_ identificado con D.N.I. N° \_\_\_\_\_, Representante Legal de \_\_\_\_\_, con RUC N° \_\_\_\_\_, DECLARO BAJO JURAMENTO que mi representada se compromete a ofrecer la garantía técnica para los equipos por el plazo de un (1) año, garantizando plenamente que serán suministrado nuevos, sin uso, libres de defectos de material o de producción, que cumplirán con todas las especificaciones establecidas.. Asimismo, se compromete a ofrecer la garantía de instalación de los sistemas por el plazo de un (01) año por los siguientes fallos de operación:

- Mala fijación
- Mala configuración
- Material inadecuado
- Cableado expuesto

*Ciudad y fecha, .....*

.....  
**Firma y sello del Representante Legal**  
**Nombre / Razón social del postor**

## ANEXO N° 07

## RELACION DEL PERSONAL PROPUESTO

Lima,.....

Señores

**COMITÉ DE ADQUISICIONES NIVEL I- TEMAS ADMINISTRATIVOS****ADQUISICIÓN NIVEL I N° 007-2020-AGROBANCO - Adquisición e Instalación de Sistemas de Alarmas para los CEARS**Presente.-

De nuestra consideración:

El que suscribe, don ....., identificado con DNI N°....., Representante Legal de ....., con RUC N°.....; DECLARO BAJO JURAMENTO ante el Banco Agropecuario que, mi representada, que en caso de obtener la buena pro, la instalación de los sistemas de alarmas será realizada por el siguiente personal asignado:

Nº	APELLIDOS	NOMBRE	D.N.I	LUGAR DE PRESTACION DE SERVICIO	Servicio
1					
...					
...					
...					
... (*)					

*Nota.- Deberá adjuntar el Currículum vitae de cada personal, acreditando la experiencia en instalación de sistemas de alarmas.*

Atentamente,

.....  
**Firma y sello del Representante Legal**  
**Nombre / Razón social del postor**

(\*) Agregar las filas que considere pertinente

ANEXO N° 08

DECLARACION JURADA DE CAPACITACIÓN

Señores

**COMITÉ DE ADQUISICIONES NIVEL I- TEMAS ADMINISTRATIVOS**

**ADQUISICIÓN NIVEL I N° 007-2020-AGROBANCO - Adquisición e Instalación de Sistemas de Alarmas para los CEARS**

Presente.-

De nuestra consideración:

Por medio de la presente, don \_\_\_\_\_ identificado con D.N.I. N° \_\_\_\_\_, Representante Legal de \_\_\_\_\_, con RUC N° \_\_\_\_\_, DECLARO BAJO JURAMENTO que mi representada se compromete a brindar capacitación sobre el uso de los medios de seguridad electrónica instalados al Departamento de Seguridad. Asimismo, señalamos que la capacitación tendrá una duración de \_\_\_ hora (s) y es de nuestra exclusiva responsabilidad y libre de costo para AGROBANCO.

Atentamente,

.....  
**Firma y sello del Representante Legal**  
**Nombre / Razón social del postor**

(\*) La capacitación será realizada previa coordinación con el Departamento de Seguridad.



ANEXO N° 09  
EXPERIENCIA DEL POSTOR

Señores

COMITÉ DE ADQUISICIONES NIVEL I- TEMAS ADMINISTRATIVOS

ADQUISICIÓN NIVEL I N° 007-2020-AGROBANCO - Adquisición e Instalación de Sistemas de Alarmas para los CEARS

Presente.-

El que suscribe....., con (documento de identidad) N°....., Representante Legal de la Empresa....., con RUC. N°....., y con Domicilio Legal en....., detallamos lo siguiente:

Nº	CLIENTE	OBJETO DEL CONTRATO (a)	Nº CONTRATO O FACTURA	IMPORTE DEL CONTRATO O FACTURA	FECHA DE INICIO Y TÉRMINO
1					
2					
3					
4					
5					
6					
7					
8					
9					
10					
<b>TOTAL</b>					

*Ciudad y fecha, .....*

.....  
Firma y sello del Representante Legal  
Nombre / Razón social del postor

## ANEXO N° 10

## CAPACITACIÓN DEL PERSONAL PROPUESTO PARA LA INSTALACIÓN

Lima,.....

Señores

**COMITÉ DE ADQUISICIONES NIVEL I- TEMAS ADMINISTRATIVOS****ADQUISICIÓN NIVEL I N° 007-2020-AGROBANCO - Adquisición e Instalación de Sistemas de Alarmas para los CEARS**Presente.-

De nuestra consideración:

El que suscribe, don ....., identificado con DNI N°....., Representante Legal de ....., con RUC N°.....; DECLARO BAJO JURAMENTO ante el Banco Agropecuario lo siguiente:

<b>Marcar con un Aspa la Opción a Ofrecer</b>	<b>Mejora</b>
	El personal propuesto cuenta con capacitación en implementación de sistemas de alarmas. Mínimo dos (2) personas asignadas.
	El personal propuesto cuenta con capacitación en implementación de sistemas de alarmas. Mínimo un (1) persona asignada.
	El personal propuesto no presenta documentos que acrediten capacitación en implementación de sistemas de alarmas.

*Nota.- Deberá adjuntar una copia simple del diploma, certificado, constancia, u otro documento que certifique que dicho personal cuenta con la capacitación indicada.*

Atentamente,

.....  
**Firma y sello del representante legal****Nombre / Razón social del postor**

**ANEXO N° 11**  
**CARTA DE PROPUESTA ECONÓMICA**  
**(MODELO)**

Señores  
**COMITÉ DE ADQUISICIONES NIVEL I- TEMAS ADMINISTRATIVOS**  
**ADQUISICIÓN NIVEL I N° 007-2020-AGROBANCO - Adquisición e Instalación de Sistemas de Alarmas para los CEARS**

Presente.-

De nuestra consideración,

A continuación, hacemos de conocimiento que nuestra propuesta económica es la siguiente:

<b>Sistemas De Alarmas</b>					
<b>CEAR</b>	<b>Equipos Y Dispositivos</b>	<b>Cantidad</b>	<b>Precio Unit. Inc. Igv S/</b>	<b>Precio Total Inc. Igv S/</b>	<b>Total Por Oficina Inc. Igv S/</b>
<b>Tumbes</b>	Panel	1			
	Teclado	1			
	Sensores de movimiento	1			
	Sensores magnéticos pesados	1			
	Detector de Humos	2			
	Tarjeta de Red	1			
	Batería	1			
	Gabinete metálico para panel	1			
	Luz estroboscópica	1			
	Estación manual	1			
	Sirena	1			
	Instalación	1			
<b>Piura</b>	Panel	1			
	Teclado	1			
	Sensores de movimiento	1			
	Sensores magnéticos pesados	1			
	Detector de Humos	2			
	Tarjeta de Red	1			
	Batería	1			
	Gabinete metálico para panel	1			
	Luz estroboscópica	1			
	Estación manual	1			
	Sirena	1			
	Instalación				
<b>Tambogrande</b>	Panel	1			
	Teclado	1			
	Sensores de movimiento	1			
	Sensores magnéticos pesados	1			

Sistemas De Alarmas					
CEAR	Equipos Y Dispositivos	Cantidad	Precio Unit. Inc. Igv S/	Precio Total Inc. Igv S/	Total Por Oficina Inc. Igv S/
	Detector de Humos	2			
	Tarjeta de Red	1			
	Batería	1			
	Gabinete metálico para panel	1			
	Luz estroboscópica	1			
	Estación manual	1			
	Sirena	1			
	Instalación	1			
Chulucanas	Panel	1			
	Teclado	1			
	Sensores de movimiento	1			
	Sensores magnéticos pesados	1			
	Detector de Humos	2			
	Tarjeta de Red	1			
	Batería	1			
	Gabinete metálico para panel	1			
	Luz estroboscópica	1			
	Estación manual	1			
	Sirena	1			
	Instalación	1			
Chimbote	Panel	1			
	Teclado	1			
	Sensores de movimiento	1			
	Sensores magnéticos pesados	1			
	Detector de Humos	2			
	Tarjeta de Red	1			
	Batería	1			
	Gabinete metálico para panel	1			
	Luz estroboscópica	1			
	Estación manual	1			
	Sirena	1			
	Instalación	1			
Huánuco	Panel	1			
	Teclado	1			
	Sensores de movimiento	1			
	Sensores magnéticos pesados	1			
	Detector de Humos	2			
	Tarjeta de Red	1			
	Batería	1			



<b>Sistemas De Alarmas</b>					
<b>CEAR</b>	<b>Equipos Y Dispositivos</b>	<b>Cantidad</b>	<b>Precio Unit. Inc. Igv S/</b>	<b>Precio Total Inc. Igv S/</b>	<b>Total Por Oficina Inc. Igv S/</b>
	Gabinete metálico para panel	1			
	Luz estroboscópica	1			
	Estación manual	1			
	Sirena	1			
	Instalación	1			
<b>Andahuaylas</b>	Panel	1			
	Teclado	1			
	Sensores de movimiento	1			
	Sensores magnéticos pesados	1			
	Detector de Humos	2			
	Tarjeta de Red	1			
	Batería	1			
	Gabinete metálico para panel	1			
	Luz estroboscópica	1			
	Estación manual	1			
	Sirena	1			
	Instalación	1			
<b>San Francisco</b>	Panel	1			
	Teclado	1			
	Sensores de movimiento	1			
	Sensores magnéticos pesados	1			
	Detector de Humos	2			
	Tarjeta de Red	1			
	Batería	1			
	Gabinete metálico para panel	1			
	Luz estroboscópica	1			
	Estación manual	1			
	Sirena	1			
	Instalación	1			
<b>Monto total</b>					

La propuesta económica incluye todos los tributos, seguros, transportes, inspecciones, pruebas, y de ser el caso, los costos laborales conforme a la legislación vigente, así como cualquier otro concepto que le sea aplicable y que pueda tener incidencia sobre el costo del bien a contratar.

*Ciudad y fecha, .....*



ADQUISICIÓN NIVEL I Nº 007 -2020-AGROBANCO  
"ADQUISICIÓN E INSTALACIÓN DE SISTEMAS DE ALARMAS PARA LOS CEARS"

.....  
**Firma y sello del representante legal**

**Nombre / Razón social del postor**